



MANUALE DI ISTRUZIONE - Italiano

Portaelettrodo singolo in teflon (PTFE) - serie 390

Codice: 390-000-00 e 390-001-00

Grazie per aver acquistato un portaelettrodi serie 390.

Vi preghiamo di leggere attentamente questo manuale, prima dell'uso, e di conservarlo per futura consultazione.

1- Descrizione

I portaelettrodi serie 390 consentono la rilevazione di livello ON/OFF per liquidi conduttori. Sono adatti per l'impiego anche in caldaie e generatori di vapore.

I regolatori di livello da impiegare in abbinamento con i portaelettrodi serie 390, sono tutti i nostri prodotti delle serie 200 e 201 (ritardati).

L'elettrodo è in acciaio inox; l'isolamento è in teflon (PTFE)

2 - Caratteristiche tecniche

- attacco filettato: 3/8" oppure 1/2" gas
- grado di protezione: IP40 con cappuccio di protezione
- diametro porta-elettrodo: 9 mm, con foro filettato 6MA
- diametro elettrodo: 6 mm (Optional)
- lunghezza elettrodo: 1000 mm (Optional)
- temperatura massima all'elettrodo: 180 °C
- pressione massima: 25 bar
- peso: 100 g

3 - Dimensioni e ingombri meccanici

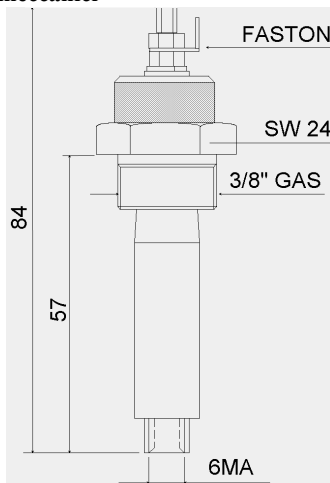

Fig. 1



4 – Installazione ed uso

Per una corretta installazione seguire le 3 fasi seguenti:

- determinazione della lunghezza dell'elettrodo
- fissaggio del portaelettrodo sull'impianto
- connessione elettrica

4.1 L'impianto deve essere depressurizzato e scaricato alla pressione atmosferica prima dell'installazione della sonda portaelettrodo.

Ogni operazione sul portaelettrodo deve essere effettuata da personale qualificato e sempre a impianto freddo e senza pressione.

4.2 Determinazione della lunghezza dell'elettrodo

E' necessario stabilire preventivamente la lunghezza dell'elettrodo in funzione del livello a cui si vuole ottenere la segnalazione, tenendo conto della parte filettata e del giunto di giunzione. Il punto di intervento è all'estremità inferiore dell'elettrodo.

Stabilita la lunghezza si procede al taglio.

L'elettrodo va poi connesso meccanicamente al portaelettrodo come nella Fig2.

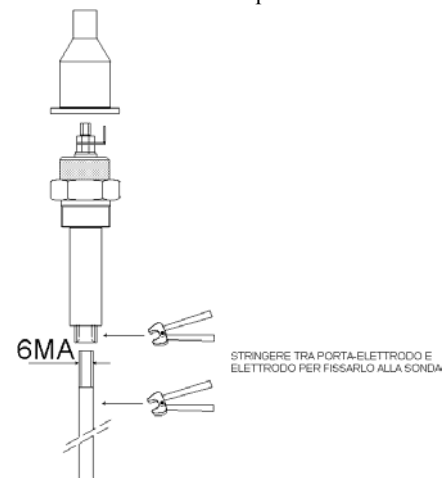

Fig. 2

Serrare prima l'elettrodo al cilindro del portaelettrodo: tenendo fermo il cilindro con una pinza, stringere l'elettrodo con una seconda pinza.

Poi serrare il dado al cilindro: tenendo fermo il cilindro con una pinza, stringere il dado con una chiave.

Non fare ruotare assolutamente l'elettrodo con il portaelettrodo nella sonda.



390_man Rev. 0 del 07.12.2005

4.3 Fissaggio del portaelettrodo - sonda

Il portaelettrodo serie 390 deve essere fissato verticalmente sull'impianto, tramite un foro filettato da 3/8" o 1/2".

L'elettrodo non deve toccare la parete dell'impianto o l'eventuale barilotto in cui è contenuto.

Il portaelettrodo deve essere maneggiato con cura; non deve subire urti.

Un urto potrebbe rovinare o incidere il teflon; in caso di urto o di caduta non fare uso del portaelettrodo, e restituirlo ad MMT per un controllo/collaudo.

Per il montaggio riferirsi allo schema seguente (Fig3):

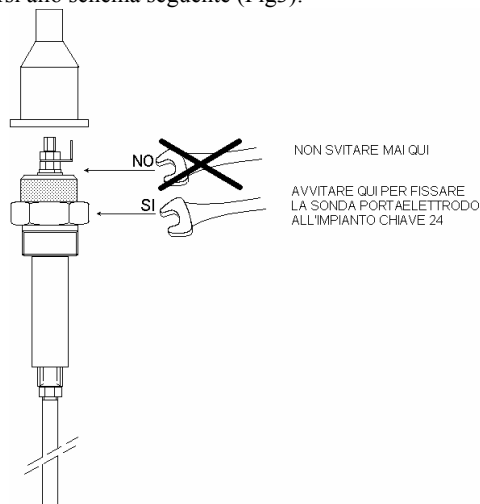

Fig. 3

Il portaelettrodo deve essere avvitato agendo esclusivamente sull'esagono SW24 con un'apposita chiave, sul filetto della sonda mettere del teflon per circa 5 giri, in modo da fare la tenuta necessaria nel montare la sonda sull'impianto; in alternativa utilizzare la guarnizione in rame fornita con il portaelettrodo.

Non agire assolutamente sulla ghiera che sovrasta l'esagono SW24, altrimenti si potrebbe danneggiare la sonda (Fig4).

5 Connessione elettrica

L'estremità superiore del portaelettrodo, è un alberino di acciaio inox filettato 4 MA con 1 dado inox.



390_man Rev. 0 del 07.12.2005

Per il collegamento elettrico riferirsi alla seguente immagine (Fig4):

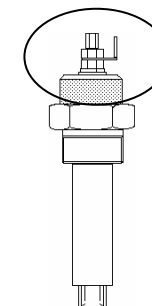

Fig. 4

E' possibile montare sia un connettore maschio a faston (già di serie), che un capocorda ad occhiello con foro da 4mm, e serrarli con un dado da 4MA.

Inserire il capocorda con il cavo elettrico di collegamento coassialmente sull'alberino, facendolo appoggiare sul dado; avvitare poi un secondo dado 4 MA.

Serrare il capocorda tra i 2 dadi, tenendo fermo quello inferiore con una chiave e agendo su quello superiore.

Non fare assolutamente ruotare l'alberino filettato.

Il cavo di collegamento dipende dal regolatore di livello impiegato.

Impiegando ns. regolatori di livello della serie 200 e 201, usare cavi, non necessariamente schermati, con sezione non inferiore a 1 mmq. I cavi non devono essere incanalati insieme a cavi di potenza.

Per quanto riguarda la lunghezza dei cavi, questa dipende dal tipo di regolatore di livello impiegato.

Per i regolatori a.c. a sensibilità standard e bassa, e per quelli d.c. a qualunque sensibilità, i cavi possono essere lunghi fino a 200 m. Per i regolatori a.c. ad alta sensibilità, i cavi devono essere i più corti possibile; in particolare per la gamma 1÷20 µS non devono superare i 40 m;

per la gamma 0.3÷2 µS, non devono superare i 10 m.

6 - Avvertenze

L'impianto deve essere depressurizzato e scaricato alla pressione atmosferica prima dell'installazione della sonda portaelettrodo.

Ogni operazione sul portaelettrodo deve essere effettuata da personale qualificato e sempre a impianto fermo e senza pressione.

L'elettrodo non deve toccare la parete del serbatoio o del barilotto in cui è contenuto.

Non fare girare mai l'elettrodo nella sonda.